

工业污废水源热泵系统用疏导式换热器选型

➤ 1、型号编制说明

$$\frac{\text{QKC-SDHRQ-}\square\text{-}\square\text{-}\square\text{ }\square}{\begin{matrix} 1 & 2 & 3 & 4 & 5 \end{matrix}}$$

1: QKC-SDHRQ ——青岛科创污水或地表水疏导式换热器

2: BS ——疏导板式系列（优点：体积小）

GS ——疏导管式系列（优点：承压能力高）

3: A ——有防腐措施的碳素钢材质； B ——无防腐措施的碳素钢材质

4: 有效换热面积（单位：平方米）

5: 第几代技术

➤ 2、换热量确定

制热时，所需污废水换热器的换热量等于热泵机组实际工况下的制热量减去耗电功率，经验数据为制热量的 77.5%。

制冷时，所需污废水换热器的换热量等于热泵机组实际工况下的制冷量加上耗电功率，经验数据为制冷量的 120%。

➤ 3、台数确定

换热器的台数等于所需污废水换热器的换热量除以单台换热器的换热量取整数。

➤ 4、注意事项

- (1) 冬季取传热温差为 5℃，当实际设计取值不同时，对换热量做线性修正；
- (2) 污废水冬季取 25℃，实际不同时可按温度上下对应平移；
- (3) 当实际参数与表中参数差距较大时，请联系我们按实际参数量身定做；
- (4) 持续改进是我公司一贯原则，参数若有变更，恕不另行通知。

工业污废水-疏导板式（BS）系列-换热器技术参数表

QKC-SDHRQ-BS-		A (B) -320 (5)	A (B) -260 (5)	A (B) -200 (5)	A (B) -150 (5)	A (B) -100 (5)	A (B) -065 (5)
运行模式		取热	取热	取热	取热	取热	取热
额定换热量 (kW)		2400	1950	1500	1125	750	487
污水 测	温度 (°C)	25~15	25~15	25~15	25~15	25~15	25~15
	流量 (t/h)	206	170	130	100	65	42
	压损 (kPa)	50	50	50	50	50	50
	接管 (mm)	200	200	150	125	125	100
中介 水侧	温度 (°C)	10~20	10~20	10~20	10~20	10~20	10~20
	流量 (t/h)	206	170	130	100	65	42
	压损 (kPa)	50	50	50	50	50	50
	接管 (mm)	200	200	150	125	125	100
长 (mm)		5700	5260	4860	4550	3850	3700
宽 (mm)		1020	910	810	680	800	540
高 (mm)		2550	2680	2620	2500	1900	1720
运输重量 (吨)		15.8	13.3	10.2	7.5	5.3	3.7
运行重量 (吨)		26.8	21.3	17.4	12.6	9.2	6.1

工业污废水-疏导板式（BS）系列-换热器外形尺寸与安装基础

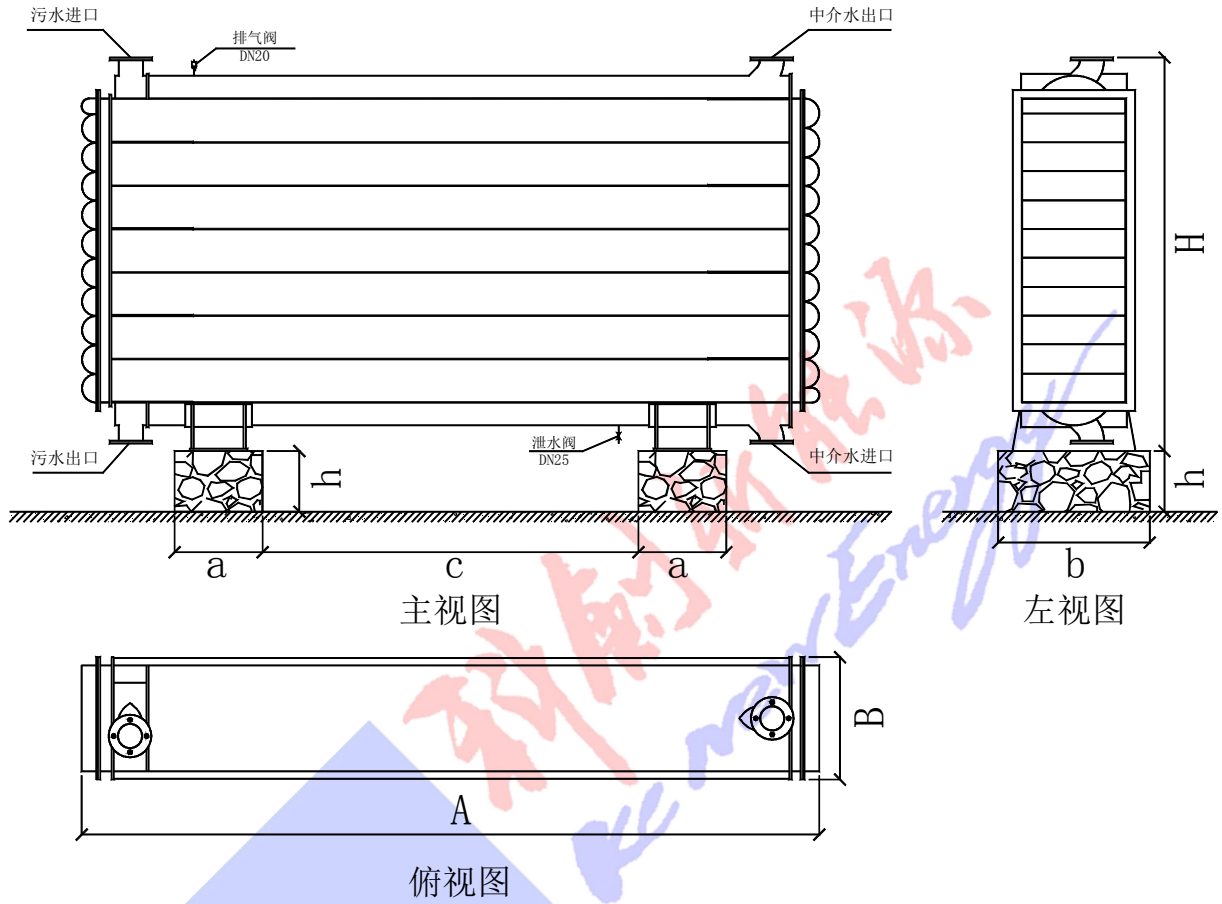

单位：长度 m，重量 t

QKC-SDHRQ-BS	A	B	H	a	b	h	c	接管	净重	运行重量
-A(B)-320 (5)	5.70	1.02	2.55	0.65	1.20	0.50	3.24	D200	15.8	26.8
-A(B)-260 (5)	5.26	0.91	2.68	0.65	1.10	0.50	2.74	D200	13.3	21.3
-A(B)-200 (5)	4.86	0.81	2.62	0.58	1.00	0.40	2.48	D150	10.2	17.4
-A(B)-150 (5)	4.55	0.68	2.50	0.58	0.90	0.35	2.24	D125	7.5	12.6
-A(B)-100 (5)	3.85	0.80	1.90	0.50	1.00	0.35	1.75	D125	5.3	9.2
-A(B)-065 (5)	3.70	0.54	1.72	0.50	0.70	0.30	1.70	D100	3.7	6.1

工业污废水-疏导管式（GS）系列-换热器技术参数表

QKC-SDHRQ-GS-		A (B) -320 (5)	A (B) -260 (5)	A (B) -200 (5)	A (B) -150 (5)	A (B) -100 (5)	A (B) -065 (5)
运行模式		取热	取热	取热	取热	取热	取热
额定换热量 (kW)		2400	1950	1500	1125	750	487
污水 测	温度 (°C)	25~15	25~15	25~15	25~15	25~15	25~15
	流量 (t/h)	206	170	130	100	65	42
	压损 (kPa)	50	50	50	50	50	50
	接管 (mm)	200	200	150	125	125	100
中介 水侧	温度 (°C)	10~20	10~20	10~20	10~20	10~20	10~20
	流量 (t/h)	206	170	130	100	65	42
	压损 (kPa)	50	50	50	50	50	50
	接管 (mm)	200	200	150	125	125	100
长 (mm)		5800	5200	4800	4500	4000	3900
宽 (mm)		1090	980	870	680	600	420
高 (mm)		2700	2600	2650	2600	2100	2050
运输重量 (吨)		15.1	12.4	10.3	7.3	5.2	3.6
运行重量 (吨)		26.5	21.5	17.4	12.6	9.0	6.5

工业污废水-疏导管式（GS）系列-换热器外形尺寸与安装基础

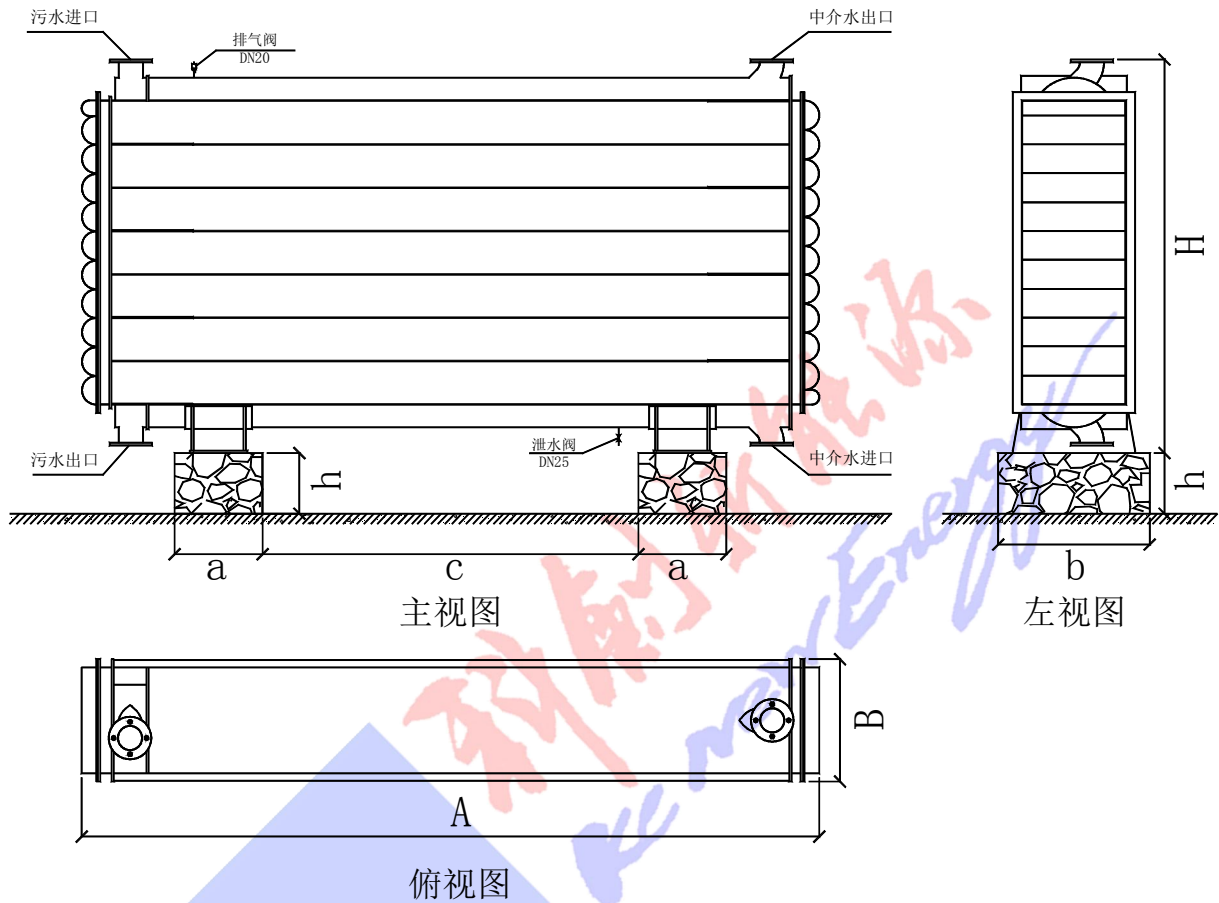

单位：长度 m，重量 t

QKC-SDHRQ-GS	A	B	H	a	b	h	c	接管	净重	运行重量
-A(B)-320 (5)	5.80	1.09	2.70	0.65	1.25	0.50	3.24	D200	15.1	26.5
-A(B)-260 (5)	5.20	0.98	2.60	0.65	1.20	0.50	2.74	D200	12.4	21.5
-A(B)-200 (5)	4.80	0.87	2.65	0.58	1.00	0.40	2.48	D150	10.3	17.4
-A(B)-150 (5)	4.50	0.68	2.60	0.58	0.90	0.35	2.29	D125	7.3	12.6
-A(B)-100 (5)	4.00	0.60	2.10	0.50	0.80	0.35	2.00	D125	5.2	9.0
-A(B)-065 (5)	3.90	0.42	2.05	0.50	0.60	0.30	1.90	D100	3.6	6.5